

► **VelyenPremium**
4EE1193 / 4EE11932

velyen licensed by **ISTOBAL**
Automotive Lifting Quality

Mobiler Batterie-Hubwagen 1'500 kg / 2'000 kg
Table élévatrice pour batterie 1'500 kg / 2'000 kg

1.5 TON NOW WITH MORE LIFTING POWER!



ISO 9001
BUREAU VERITAS
Certification



Besuchen Sie uns auf der Homepage: www.ksu.ch
Visitez-nous sur la page d'accueil: www.ksu.ch

Beschreibung:

- Die Plattform ist für besondere Anwendungen mit Rasterlochmuster versehen
- Bedienung mit einer Kabel-Fernbedienung
- Werkzeuge mit 10-mm-Löchern alle 100 mm für den universellen kundenspezifischen Einsatz
- Die Plattform kann in 3 Richtungen gekippt werden
- Längs- und Querneigung von 35 mm möglich
- Platte ist getrennt und verschiebbar
- hohe Qualität und Zuverlässigkeit
- Stabilität gewährleistet mit 4 Rollen
- Abriebfeste Räder, die sich leicht drehen und bewegen lassen
- Grosse ausziehbare Plattform 1760-2070 mm, d. h. +310 mm ausziehbar
- effektive Bremsvorrichtung
- An beiden Seiten sind Griffe zum Einfahren des Hängetisches angebracht

Description:

- La plate-forme est dotée de grille avec perforation pour des applications particulières
- Commande pneumatique avec une télécommande à câble
- Pour une utilisation universelle spécifique outils avec des trous de 10 mm tous les 100 mm
- La plateforme peut être inclinée dans 3 directions
- Inclinaison longitudinale et transversale possible de 35 mm
- Le plateau est séparé et coulissant
- Haute qualité et fiabilité
- Stabilité assurée par 4 roulettes
- Roues résistantes à l'usure, faciles à tourner et à déplacer
- Grande plate-forme extensible 1760-2070 mm, soit +310 mm
- Dispositif de freinage efficace
- Des deux côtés, des poignées permettent de rétracter la table suspendue

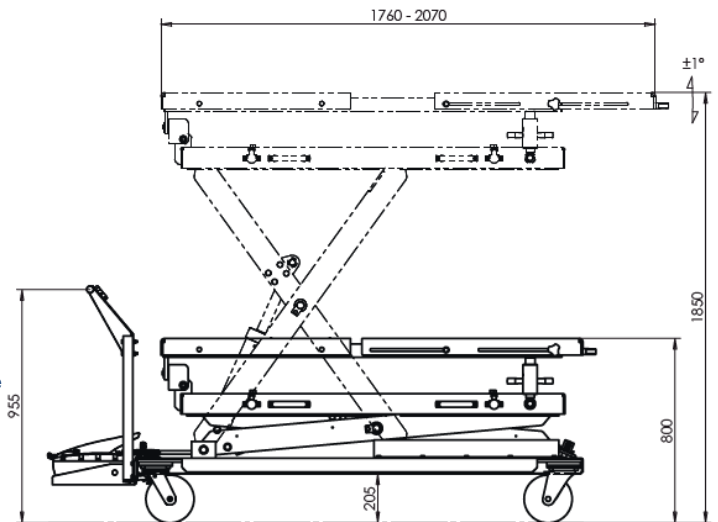
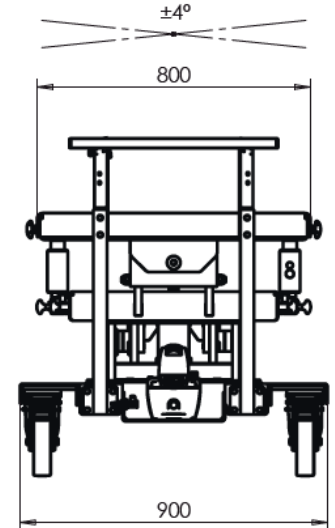

TECHNISCHE DATEN / SPÉCIFICATIONS TECHNIQUES:

	4EE1193 / 4EE11932
Plattformlänge / Longueur de la plateforme	1'760 – 2'070 mm
Plattformbreite / Largeur de plateforme	800 mm
Maximale Hubhöhe / Hauteur de levage maximale	1'780 mm +70 mm
Gesamtbreite / Largeur totale	900 mm
Hubzeit / Temps de levage	55 s
Traglast maximal / Capacité de charge maximale	1'500 kg / 2'000 kg
Antriebsart / Type d'entraînement	pneumatisch (8 bar) / elektrisch 230 V pneumatique (8 bar) / électrique 230 V