

TEST AND GARAGE EQUIPMENT



LEVER-LESS
Technology



Geprüft
nach wdk-Montage/
Demontageanleitung
UHP- u. Runflat-Reifen

Wirtschaftsverband der
deutschen Kautschukindustrie e.V.

HPA
Faip



**Vollautomatische hebellose
Reifenmontagemaschine bis 24"**

**Monte/Démonte pneus super-
automatique pour jantes jusqu'à 24"**

**Máquina de desmontar pneus
superautomática para jantes até a 24"**

M 824 LL
M 824 2V FS LL

M 824 LL
M 824 2V FS LL

Großer Spannungsbereich mit hoher Leistung.
Grande capacité de blocage et prestations supérieures.
Ampla capacidade de blocagem e prestações superiores.



Hauptmerkmale

Vollautomatische Reifenmontagemaschine, passend für alle PKW-, Geländewagen-, LLKW- und Motorradreifen. Ermöglicht dem Benutzer die Montage jeglicher Reifentypen. Verfügbar in zwei Versionen: Standard oder als **2V**-Version mit zwei Drehgeschwindigkeiten und integriertem Luftbefüllsystem für schlauchlose Reifen (**FS**).

Kippbare Säule mit hoher Drehmomentstabilität in allen Arbeitspositionen für maximalen Felgenschutz während der Montage/Demontage. Intelligente Maschinenstruktur. Positionierung und Steuerung des Montagearms erfolgen durch eine pneumatische Servosteuerung. Eine zusätzliche Gleitrolle unter dem Montagearm erleichtert die Einstellung des Werkzeugs.

Spannteller mit patentierter Spannvorrichtung. Damit können alle Räder/Reifen montiert und demontiert werden. Dank einer bedienerfreundlichen Umschaltmöglichkeit kann der Spannungsbereich von 10" ÷ 20" auf 14" ÷ 24" (von außen) eingestellt werden.

Caractéristiques générales

Démonte-pneus super automatique, approprié à tous les voitures, SUV, fourgons et motos, permet à l'utilisateur de monter et démonter tous les types de roués.

Disponible dans les versions à une vitesse de rotation ou **2V** avec moteur à double vitesse et avec système de gonflage tubeless **FS**.

Inclination du la colonne avec haute rigidité en toutes les positions du travail pour la protection maximum de la jante pendant la travail, surtout dans le renfort général de la structure de la machine.

Le balancement et l'actionnement de l'arbre porte-outils sont obtenus par un servo-commande pneumatique.

Le bras horizontal coulisse sur un roulement, pour facilité les déplacements de l'outil.

Les plateaux de blocage sont équipés d'un système breveté, qui permet de sélectionner les diamètres 10" ÷ 20" ou 14" ÷ 24" (blocage extérieur de la jante) etrès rapidement.

Características gerais

Máquina de desmontar superautomática concebida para operações de montagem/desmontagem de pneus para carros, SUV, veículos comerciais e motos.

Disponível nas versões à uma velocidade de rotação ou **2V** com motor à dupla velocidade e com sistema de inflação tubeless **FS**.

Inclinação da coluna com alta rigidez torsional em todas as posições de trabalho para a protecção máxima da jante. E sobretudo para reforçar a estrutura total da máquina.

O balanceamento e a actuação do veio portaferamentas são obtidos por um servo-comando que bloqueia automaticamente a ferramenta na posição ideal de trabalho.

Um rolo (cilindro) sob o braço horizontal minimiza os esforços dos operadores.

O autocentrante tem de série um sistema exclusivo que permite operar sobre todo o tipo de rodas desde 10" ÷ 20" e 14" ÷ 24" (bloqueio da jante por fora) havendo apenas uma simples mudança da parte do operador.

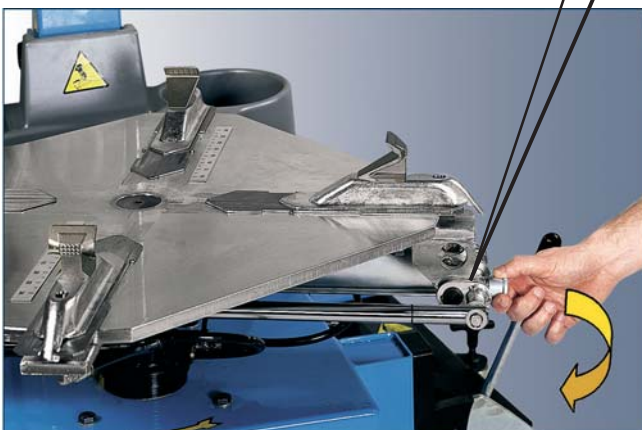

Felgenschonendes Arbeiten.
Protection totale de l'intégralité des jantes en aluminium.
Protecção total das jantes de alumínio.

M 824 LL
M 824 2V FS LL

Funktionsmerkmale

"IP-System" (Increased Power System): Drehgeschwindigkeit des Drehtellers *automatisch und variabel einstellbar* (6 - 15 U/min.). Bestes Drehmoment auch in Maximalgeschwindigkeit gewährleistet. Verfügbar nur in der 2-Geschwindigkeiten-Version: **M 824 2V FS LL**.

Die neuen Klauen können einwandfrei und schonend, von innen von von außen, selbst Felgen der neuesten Generation festspannen.

Der Abdrückarm öffnet bis zu einer Breite von 410 mm und verfügt über einen Hubregler, der ein Zerquetschen des Reifens verhindert. Der leistungsstarke Doppelwirkung-Abdrückzylinder (15.500 N auf die Schaufel) nebst Behälter sind aus CNS hergestellt. Ein Kunststoffschutz für die Abdrückschaufel ist im Lieferumfang enthalten.

Ergonomische Fußpedale aus Aluminium mit eindeutiger Markierung.

Caractéristiques fonctionnelles

"Système IP" (Increased Power system): rotation du plateau auto centrante *automatiquement réglable* (6 - 15 rpm). La torsion reste au meilleure rapport également à la vitesse maximum. Disponible seulement pour la version double vitesse: **M 824 2V FS LL**.

Protection plastic, fournis, sur les griffes pour sauvegarder les jantes aluminium, sur les points de blocage.

Le bras de détalonnage permet une ouverture jusqu'à 410 mm, et est équipé d'un régulateur de course qui élimine le risque d'écrasement du pneu. Le détalonneur, de grande puissance (15.500 N sur la palette), est actionné par un vérin pneumatique à double effet, avec corps embouti en acier INOX. La palette du détalonneur est équipée de protection plastique, pour sauvegarder les jantes en aluminium.

L'ensemble des pédales en fonte aluminium sont robustes et très pratique, avec un adhésive qui indique chaque fonction.

Características funcionais

Autocentrante com **"IP SYSTEM" (Increased Power system)** somente na versão dupla velocidade **M 824 2V FS LL**.

Modulação automática que permite que o esforço de torção permaneça com melhor coeficiente mesmo na velocidade máxima. O autocentrante é capaz de bloquear as jantes da geração nova, indiferentemente por dentro ou por fora sem as danificar graças às protecções especiais de plástico fornecidas de série.

O braço descolador de talão permite uma abertura de até 410 mm e possui um regulador de curso para eliminar a possibilidade de esmagamento do pneu. O descolador, de grande potência (15.500 N na palheta), é accionado por um cilindro pneumático de duplo efeito com camisa embutida em aço INOX. Uma bainha plástica especial para a pá (fornecida de série), à protecção da jante de alumínio durante a operação de descolagem.

Pedais ergonómicos de alumínio moldados por pressão, cuja função é indicada claramente.

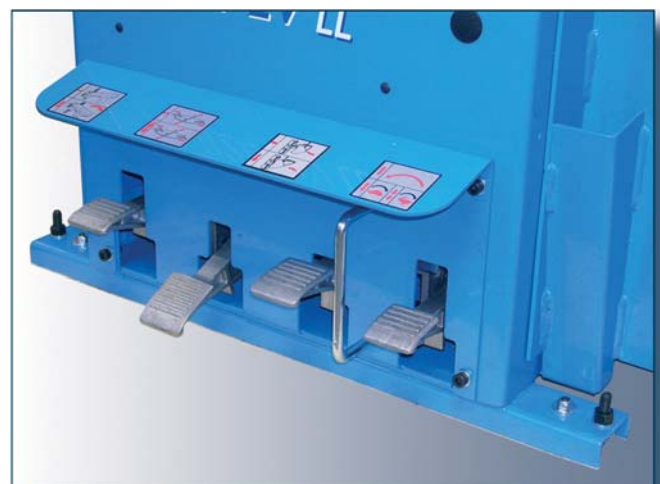
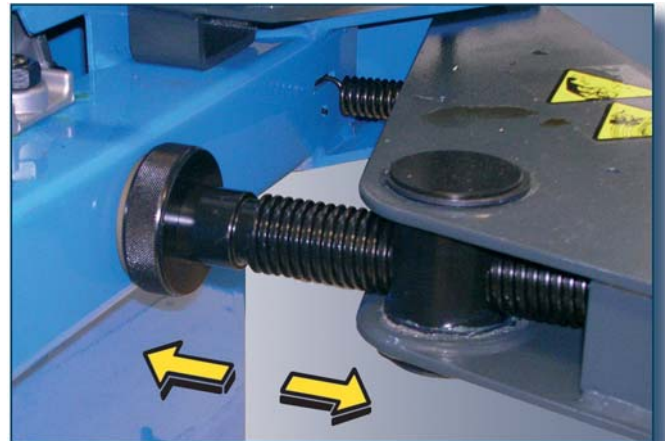

Hebellose Technologie = Keine körperliche Anstrengung.
Technologie "LEVER-LESS" = Aucun effort physique.
Tecnologia "LEVER-LESS" = Nenhum esforço físico.

M 824 LL
M 824 2V FS LL



Funktionsmerkmale

Die Demontageprozedur sieht die üblichen Bewegungsabläufe vor. Dank der am Montage-/Demontagekopf angewandten "LEVER-LESS"-Technologie gehört die körperliche Anstrengung des Bedieners endgültig der Vergangenheit an (Patent pending).

Montagekopf mit Profil, ideal und schonend für die Montage von hochwertigen Reifen. Austauschbare Kunststoffteile zum Schutz der Felge während der Demontage/Montage.

Caractéristiques fonctionnelles

Les mouvements de travail sont inchangés pendant la procédure de démontage et l'opérateur ne doit plus faire aucun effort physique grâce à la technologie "LEVER-LESS" appliquée à la tourelle (Patent pending).

Outils de montage avec le profil adaptable à les nouveaux jantes et pneus.

Protections en plastique interchangeables pour protéger les jantes pendant les montage/démontage.

Características funcionais

Para o procedimento de desmontagem são mantidos inalterados os movimentos de trabalho, eliminando definitivamente o esforço físico do operador graças à tecnologia "LEVER-LESS" aplicada a cabeça (Patent Pending).

Cabeça portaferramentas com perfil para satisfazer todos os tipos de pneus e jantes.

Peças de plástico intercambiáveis para protecção das jantes durante a montagem/desmontagem dos pneus.



Solide und robust, besonders für den intensiven Einsatz geeignet.
Très solide, particulièrement indiqué pour un usage intensif.
Solida e robusta, particularmente indicada para um emprego intensivo.

M 824 LL
M 824 2V FS LL

Funktionsmerkmale

Die **M 824 mit ALLY 90 ausgestattet** ist für Montage und Demontage von UHP and Run Flat Reifen vom **WDK Frankfurt** freigegeben und zertifiziert.

Helper / Wulstniederhalter **ALLY 90** für alle Sport- und Niederquerschnittreifen wie *Good-Year RunOnFlat, Pirelli P ZERO, Bridgestone RFT, Michelin ZP, Continental SSR, Dunlop DSST* besonders geeignet.

Mit den Sonder-Bausätzen (auf Anfrage) können auch *PAX und SR Michelin* Reifen einwandfrei demontiert werden.

Zubehör Wulstniederhalter vereinfacht die Montage / Demontage des oberen Wulstes von Niederquerschnittreifen. WDK-freigegeben.

Caractéristiques fonctionnelles

Les **démonte-pneus M 824 équipés avec ALLY 90** ont été testés et ont été approuvés par le **WDK de Francfort** pour le montage et démontage des pneus UHP et Run Flat system.

Dispositif d'aide au montage **pousse-talon ALLY 90** conçu pour faciliter au maximum le démontage et montage de tous les types de pneus et particulièrement de couvertures rigides, pneus baissés et super baissés de nouvelle conception étudiés pour "**la conduit à plate**" (run flat) comme: *Good-Year RunOnFlat, Pirelli P ZERO, Bridgestone RFT, Michelin ZP, Continental SSR, Dunlop DSST.*

En union avec les respectifs kits sur demande il peut opérer même sur tous les pneus *PAX System Michelin et SR System.*

Accessoire pousse-talon, pour faciliter au maximum le montage et démontage du talon supérieur des roues plus compliquées. Approuvé WDK.

Características funcionais

As **máquinas de desmontar pneus M 824 equipados com ALLY 90** foram testados e aprovados pelo **WDK de Francoforte** para a montagem e desmontagem dos pneus UHP e Run Flat system.

O dispositivo de ajuda **ALLY 90**, concebido para facilitar no máximo a desmontagem e montagem dos qualquer tipos de pneus e particularmente de coberturas rígidas, pneus reduzidos e super reduzidos de nova concepção estudados para "**conduz-o à plano**" (run flat) como: *Good-Year RunOnFlat, Pirelli P ZERO, Bridgestone RFT, Michelin ZP, Continental SSR, Dunlop DSST.*

Em união com os respectivos conjuntos a pedido pode operar mesmo sobre todos os pneus *PAX System Michelin et SR System.*

Accessório prensa-talão, para facilitar no máximo a montagem e desmontagem do tacão superior das rodas mais complicadas. Aprovação WDK.



Empfohlen für "RUN FLAT TYRES":
Recommandé pour pneus "RUN FLAT":
Recomendado pelos pneus "RUN FLAT":



M 824 LL
M 824 2V FS LL

Vollautomatische hebellose Reifenmontagemaschine bis 24".
Monte/Démonte pneus super-automatique pour jantes jusqu'à 24".
Máquina de desmontar pneus superautomática para jantes até a 24".



Technische Daten	Données techniques	Dados técnicos	
<input type="checkbox"/> Arbeitsbereich	Ouverture du plateau	Abertura prato de bloquear	10" ÷ 24" (→←)
<input type="checkbox"/> Arbeitsbereich	Ouverture du plateau	Abertura prato de bloqueio	13" ÷ 26" (←→)
<input type="checkbox"/> Abdrückkraft der Schaufel (10 BAR)	Puissance détalon. (palette) (10 BAR)	Força de descol. (palheta) (10 BAR)	15.500 N
<input type="checkbox"/> Abdrückbereich	Ouverture palette détalonneur	Abertura palha descolador	410 mm
<input type="checkbox"/> Max. Reifendurchmesser	Diamètre maxi dela roue	Diâmetro máximo do pneu	1040 mm
<input type="checkbox"/> Reifenbreite	Largeur des roues	Largura da jante	14"
<input type="checkbox"/> Betriebsdruck	Pression de service	Pressão de ar em serviço	10 BAR
<input type="checkbox"/> Geräuschniveau im Betrieb	Niveau de bruit en service	Nível de ruído em serviço	≤ 70 dB (A)
<input type="checkbox"/> Motor zwei Geschwindigkeiten (2V)	Moteur deux vitesses (2V)	Motor duas vel. (2V)	0,75 kW-1 Ph-200/230 V-50/60 Hz
<input type="checkbox"/> Motor eine Geschwindigkeit	Moteur une vitesse	Motor uma velocidade	0,75 kW - 3 Ph - 400 V - 50 Hz
<input type="checkbox"/> Rotationsdrehmoment	Couple de rotation	Binário de rotação	1.200 Nm
<input type="checkbox"/> Maschinengewicht (M 824 2V FS LL)	Poids machine (M 824 2V FS LL)	Peso da máquina (M 824 2V FS LL)	288 kg

Sonderzubehör	Accessoires en option	Acessórios a pedido
<input type="checkbox"/> Pneumatischer Radheber	Dispositif éleveur de roues	Dispositivo para levantar a roda
<input type="checkbox"/> Elektronisches Befüllsystem EFS 70	Gonfateur électronique EFS 70	Insuflador electrónico EFS 70

Weitere Zuberhörteile auf Anfrage. Siehe Katalog.
Autres accessoires disponibles sur demande. Consulter la catalogue illustré.
Outros acessórios disponíveis a pedido. Consultar o catálogo ilustrado.

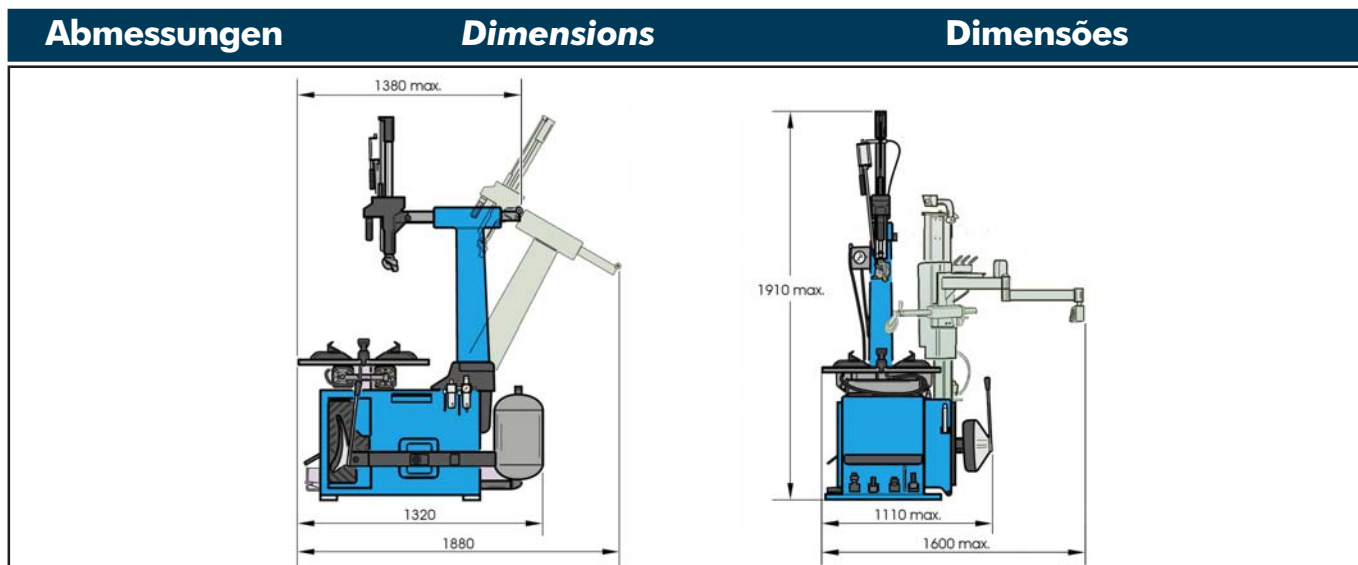

Die Abbildungen, Konfigurationen und technischen Merkmale in diesem Prospekt dienen nur der Produktpräsentation und unterliegen Veränderungen. Für eine korrekte Bestellung beziehen Sie sich bitte immer auf die aktuelle Preis-Liste.
Les images, les configurations et les caractéristiques techniques ne figurent dans le présent imprimé que dans le but de présenter le produit et peuvent subir des variations. Pour une définition correcte de la commande, toujours se référer au catalogue des prix en vigueur.
As imagens, configurações e características técnicas indicadas nesta publicação têm apenas a finalidade de apresentação do produto e estão sujeitas a modificações. Para uma correcta definição do pedido, consulte sempre a tabela de preços vigente.



NEXION S.p.A. - Italy - Società unipersonale soggetta a direzione e coordinamento di Minio s.r.l. - A sole shareholder Minio company -
www.hpa-faip.it - info@hpa-faip.it

